

CATALOGUE DE PIÈCES D'ORIGINE

VERSION 2023



OÙ TROUVER LES INFORMATIONS PRODUIT ?

Des informations telles que le nom du produit, sa référence, son numéro de série... peuvent être trouvées directement sur la plaque d'identification apposée sur le produit.

Consultez le manuel de l'utilisateur pour voir l'emplacement de la plaque d'identification sur le produit.

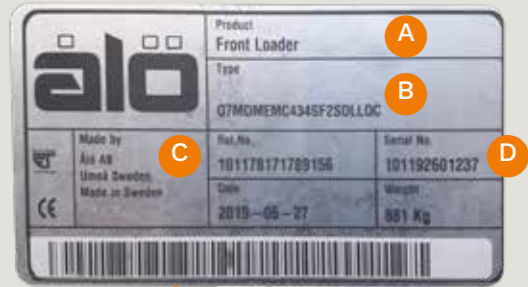

- A** Nom du produit
- B** Code du produit
- C** Référence du produit
- D** Numéro de série du produit

Plaque d'identification chargeur

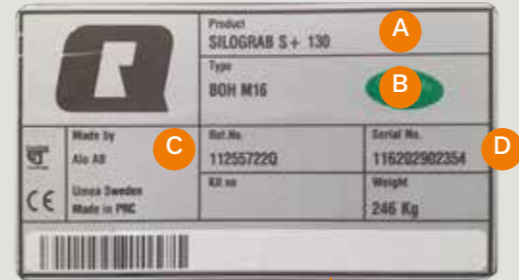
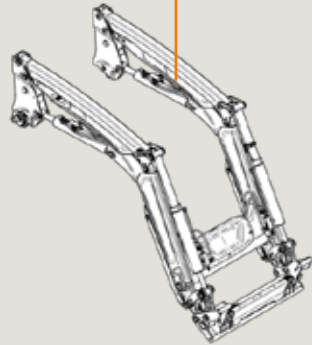

Plaque d'identification outil

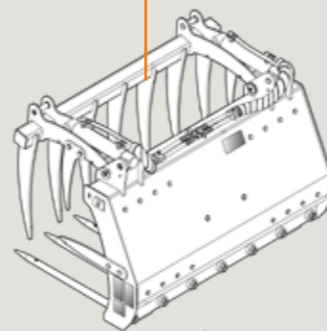

Plaque d'identification système de commande QCS

OÙ TROUVER LA RÉFÉRENCE DES PIÈCES DE RECHANGE ?

La référence est imprimée ou marquée sur certaines de nos pièces. Voir les exemples ci-dessous :



Référence de flexible imprimée dans le sertissage



Référence de bloc de 3ème fonction hydraulique Série Q



Référence distributeur complet QCS



Référence de câble de commande imprimée sur la gaine du câble

Autocollant avec référence de sous-ensemble d'adaptation

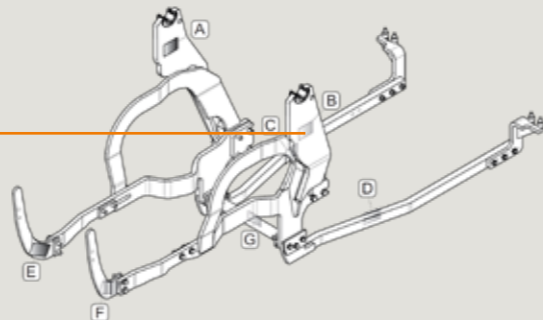

Original Parts by Quicke

TABLE DES MATIÈRES

Comment trouver les pièces de rechange Q-companion	4 – 5
Pièces principales	7
LoaderLight™	7
SoftDrive	7
Selecto Fix	7
Pièces de rechange	8 – 34
Pièces QCS	8 – 9
Pièce de joystick	10
Câbles de commande	11 – 13
Axes et goupilles	13 – 15
Bagues d'usure	16
Axes de verrouillage d'outil	16 – 17
Entretien & réparation	18 – 19
Valise Service	20
Outil de diagnostic Quicke	21
Nouvelles valises service QCS	21
Kit d'étanchéité pour vérins	22
Raccords rapides	23
Têtes de vérin	23
Entretoise en plastique	24
Kit de support	24
Ressort à gaz	24
Protections en plastique	25
Connecteurs électriques	26 – 27
Présentoir pièces	28
Accumulateurs	29
Peinture	29
Kits pour chargeurs produits avant 2017	30 – 31
Dents	32
Dents de benne	33
Lames d'usure	33
Lames du Silocut	34
Goupilles de serrage pour fourches à palettes	34
Crochets	34
Sécurité de vérin	34
Pièces de rechange d'Origine	35



COMMENT TROUVER DES PIÈCES DE RECHANGE POUR LES PRODUITS QUCIKE OU TRIMA ?

Les références des pièces de rechange Quicke ou Trima se trouvent dans le catalogue de pièces de rechange en ligne : www.parts.quicke.nu

Il comporte différentes sections selon le type de produit, dans lesquelles vous pouvez naviguer pour trouver les pièces requises ou entrer le produit recherché dans la barre de recherche située dans le haut de la page.

Barre de recherche (Nom de la pièce, référence de la pièce, nom du produit, référence du produit, numéro de série du chargeur)

Choisissez votre langue préférée pour une navigation plus facile

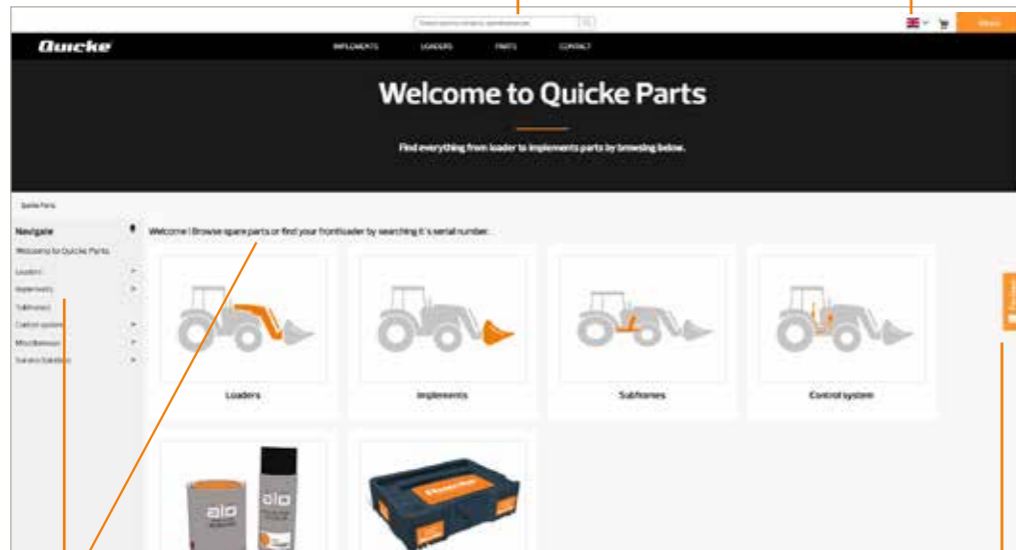

Sections du catalogue

Laisser un commentaire ? Cliquez ici et faites nous part de vos commentaires

Navigation standard dans le catalogue de pièces de rechange

Le catalogue se compose de menus et de sous-menus représentés par des symboles faciles à comprendre. Cliquez simplement là où vous voulez aller et vous trouverez ce que vous cherchez.

Exemple de recherche d'une pièce de rechange de chargeur :

1. Section chargeur
2. Marque du chargeur
3. Gamme du chargeur
4. Modèle de chargeur
5. Catégorie de la pièce
6. Sous-catégorie de la pièce
7. Pièce trouvée !



Fonction filtre

Une fonction de filtre, à gauche en bas de la page, apparaît lorsqu'un produit existe en plusieurs versions selon son année de production.

Faites glisser la barre pour découvrir les produits fabriqués au cours de la période que vous avez choisie.

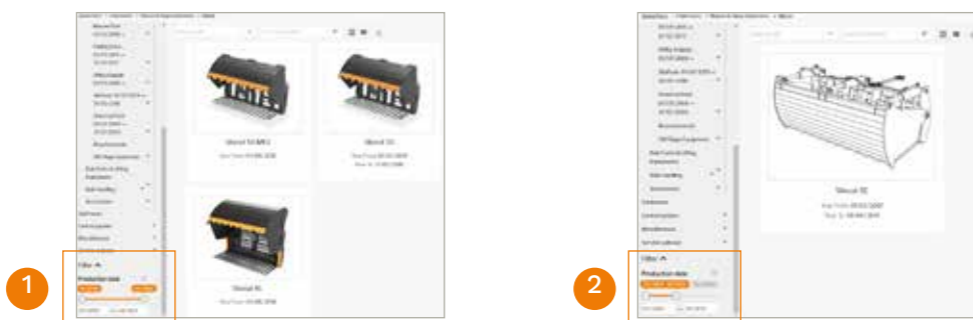

Barre de recherche

La barre de recherche peut être utilisée de nombreuses manières. Vous pouvez chercher par nom de la pièce, référence de la pièce, nom du produit, référence du produit et même par numéro de série du chargeur. Entrez ce que vous cherchez pour voir les résultats.

Recherche par référence de la pièce

1. Entrez la référence de la pièce dans la barre de recherche
2. Cliquez sur le résultat, le système affichera l'emplacement de la pièce
3. Cliquez sur « Voie » (Path) pour accéder à la page détaillée incluant votre pièce



Recherche par numéro de série du chargeur

1. Entrez le numéro de série du chargeur dans la barre de recherche
2. Cliquez sur le résultat pour voir l'année de production du chargeur et l'équipement installé en usine
3. Cliquez sur « Afficher les pièces de rechange pour » (Show spare parts for) pour accéder au catalogue complet pour ce modèle de chargeur

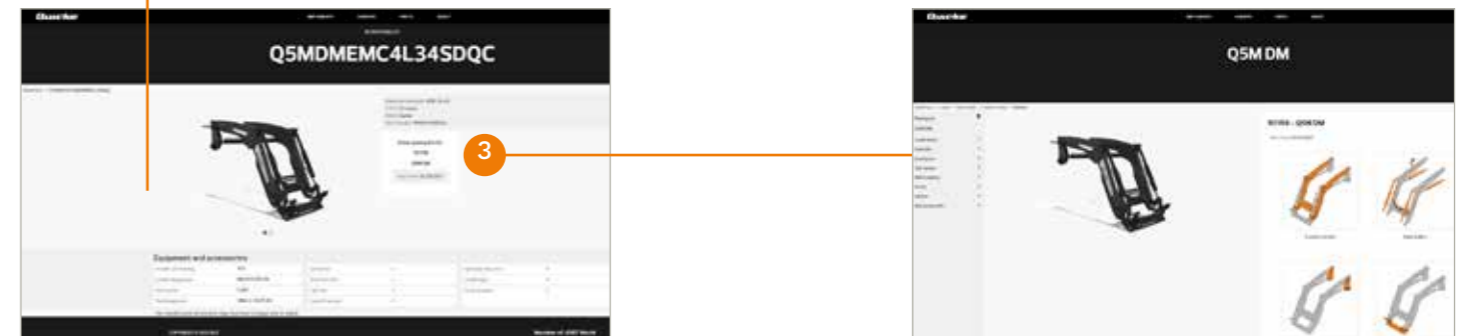

Recherche par numéro de série du système de commande QCS

1. Entrez la référence du kit hydraulique dans la barre de recherche (voir en page 2 pour la plaque d'identification)
2. Cliquez sur le résultat pour voir les composants principaux du kit
3. Cliquez sur la section qui vous intéresse pour accéder à la liste des pièces de rechange



Les pièces de rechange pour les système de commande peuvent également être trouvées dans les instructions de montage incluses dans le kit livré à nos concessionnaires ou dans l'archive Media utilisée par Ålö et nos importateurs. Si vous avez besoin d'aide, contactez l'assistance Quicke ou votre importateur Quicke ou Trima.

Les pièces de rechange pour les adaptations peuvent être trouvées dans les instructions de montage incluses dans le kit livré à nos concessionnaires ou dans l'archive Media utilisée par Ålö et nos importateurs. Si vous avez besoin d'aide, contactez l'assistance Quicke ou votre importateur Quicke ou Trima.



Pour les chargeurs produits à partir de 2005.
Q25 à Q75, Q26 à Q88, Q3 à Q8M

Available on the iPhone **App Store** ANDROID APP ON **Google play**

L'AVENIR COMMENCE ICI. C'EST LE Q-COMPANION®

Quicke introduit une plateforme numérique dans le monde des engins de manutention: Q-companion. Une solution numérique tout-en-un pour une manipulation efficace et sûre. Utilisez Q-companion pour charger la bonne quantité de matériau, éviter la surcharge des remorques et éviter les déplacements inutiles vers l'auge

LES PRINCIPALES FONCTIONS

Indicateur de position. Q-companion vous permet de surveiller à tout moment, depuis un écran situé dans la cabine, la position de votre outil, son angle et la capacité de levage restante. Des outils qui vont vous permettre d'améliorer votre précision et votre sécurité.

Pesée. Q-companion calcule et affiche le poids chargé pendant un cycle de levage normal et conserve l'historique du cumul des pesées. Vous pouvez également définir un objectif de chargement et exporter vos résultats de pesée une fois terminé. Laissez Q-companion assurer le suivi de votre travail.

Suivi de maintenance adaptatif. En fonction de l'utilisation réelle de votre engin, Q-companion vous rappellera quand il est temps de graisser ou de vérifier le serrage de la boulonnerie, optimisant ainsi la durée de vie et la rentabilité de votre machine. Maximisez votre temps de travail réel avec Q-companion.

d'alimentation. Pesez vos balles et comptez-les automatiquement. Sachez combien de matériel est stocké et où il est stocké dans la ferme, grâce à l'application. Un rappel d'entretien astucieux est également inclus pour vous aider à prendre soin de votre machine.

Application et cloud. Q-companion inclut une application gratuite pour smartphone IOS et Android. Il suffit de rechercher Q-Companion dans l'app store. En utilisant la technologie Bluetooth®, vous pouvez facilement exporter les données du Q-Companion vers le cloud et y accéder plus tard sur votre ordinateur ou votre tablette.

À l'avant-garde. L'agriculture évolue et avec Q-companion, vous serez à l'avant-garde. Votre efficacité est notre objectif et nous vous garantissons que vous travaillerez mieux en vérifiant la position de votre outil, le poids chargé et son état de maintenance d'un simple coup d'oeil sur l'écran de couleur.

La référence 59042200 convient aux chargeurs Quicke et Trima Série Q de l'année 2020, équipées de systèmes de commande QCS.

La référence 60029447 convient aux chargeurs Quicke et Trima Série Q des années 2017 à 2020 (le système SoftDrive est requis).

La référence 60040200 convient aux chargeurs Quicke Dimension et Trima Plus des années 2005 à 2017.

La référence 60071797 Kit DIY générique pour installation sur chargeurs, téléscopiques, chargeuses,...

1+1=3

COMBINEZ Q-COMPANION AVEC LE PILOTAGE Q^E-COMMAND POUR ACCÉDER À DE NOMBREUSES FONCTIONNALITÉS ET AVANTAGES SUPPLÉMENTAIRES !

QMotion Automatisation des tâches répétitives

QRange Limitation de la plage d'utilisation du chargeur et de l'outil

QEnds Amortisseur de fin de course pour un pilotage tout en douceur

QShake Secouage de benne intelligent à fréquence programmable



PIÈCES PRINCIPALES



LoaderLight™

LoaderLight éclaire constamment au niveau de l'outil et suit le mouvement du chargeur. Il est équipé de deux lampes à LED de 10 W robustes (2 x 1052 lumen), 12 V et 2 x 0,75 A, IP68. Compatible avec toutes les autres options à l'exception de la 4e fonction et la valve ESV.

L'élément N° 5048217 est adapté aux séries Quicke Dimension et Trima Plus à partir de l'année 2005.

L'élément N° 60024312 est adapté aux Quicke et Trima Q Series à partir de l'année 2017.



SoftDrive™ (amortissement)

Grâce à SoftDrive (amortissement), vous pouvez conduire le tracteur plus vite avec un meilleur contrôle. Il protège également votre tracteur en réduisant les contraintes. Assure une conduite plus confortable. SoftDrive est disponible pour toute la gamme des chargeurs.

L'élément N° 5034241 est adapté aux séries Quicke, Trima Versa-X et 200

Pour d'autres modèles de chargeurs, contactez votre représentant commercial pour la référence de kit correcte ou consultez notre section « Kits pour les chargeurs produits avant 2017 », en page 30



Selecto Fix™

Avec Selecto Fix, vous disposez d'un outil ergonomique et efficace qui vous fera gagner un temps précieux. Si votre chargeur frontal est équipé de la 3^e ou 4^e fonction, Selecto Fix permet de raccorder sans aucun problème le système hydraulique de l'outil, même sous pression.

L'élément N° 10550379 est adapté aux séries Quicke et Trima fabriquées entre 2002 – 2007 (N° de série 7234199)

L'élément N° 10550380 est adapté aux séries Quicke Dimension et Trima Plus fabriquées depuis 2007 (N° de série 7234199-)

L'élément N° 5221553 est adapté aux séries Trima Versa-X

L'élément N° 10550180 est utilisé sur le côté de l'outil dans toutes les combinaisons ci-dessus

Pour connaître votre numéro de pièce pour votre chargeur Q-séries, contactez votre Inspecteur Commercial.



PIÈCES QCS

En 2020, Quicke a lancé une nouvelle pilotages robustes pour une efficacité de travail accrue – notre nouveau système de pilotage Quicke QCS. Dans la section ci-dessous, nous présentons une sélection des nouvelles pièces pour pilotages QCS. Vous ne trouvez pas ce qu'il vous faut ? Consultez notre catalogue de pièces de rechange en ligne pour découvrir la gamme complète des pièces disponibles pour ce système de commande.

Q^M-COMMAND



Poignée de joystick



Référence	59030100	59030140	59030110	59030120	59030130
Remarque	Pas de contacteurs	3ème fonction	3ème fonction Softdrive	3ème fonction Softdrive Q-Lock	3ème fonction Softdrive Q-Lock 4ème fonction Inter. AUX

Référence	Description	Remarque
59033001	Soufflet	Pour levier droit
59033016	Bride	Pour positionner et maintenir le câble électrique
59033020	Levier complet	Levier droit
59033010	Logement complet	Contient A et B
59033012	Rotule	A
59033015	Vis M8 x 25	B
59030499	Kit d'accessoires	Pour connecter les câbles de commande au distributeur

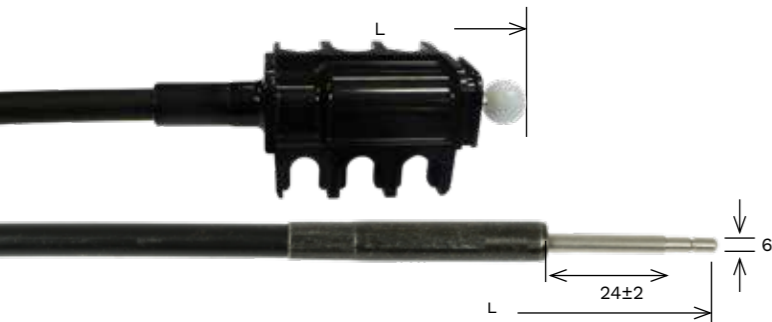

Câbles de commande

Nos câbles de commande ont nettement moins de jeu interne que des câbles similaires, même en cas d'acheminements complexes ou sur une grande longueur. Leur conception garantit une grande douceur de fonctionnement, en poussée comme en traction. Vous disposez ainsi d'un contrôle parfait, idéal pour les travaux de précision.

Référence	Description	Longueur
59030310	Câble de commande	L = 1000 mm
59030311	Câble de commande	L = 1100 mm
59030312	Câble de commande	L = 1100 mm
59030314	Câble de commande	L = 1400 mm
59030316	Câble de commande	L = 1600 mm
59030318	Câble de commande	L = 1800 mm
59030320	Câble de commande	L = 2000 mm
59030322	Câble de commande	L = 2200 mm
59030324	Câble de commande	L = 2400 mm
59030326	Câble de commande	L = 2600 mm
59030328	Câble de commande	L = 2800 mm
59030330	Câble de commande	L = 3000 mm
59030332	Câble de commande	L = 3200 mm

Q^E-COMMAND

Le nouveau système de commande électronique avec un joystick ergonomique qui permet de commander toutes les fonctions du chargeur.



Joystick 59030500



Kit contacteur pouce 4501144

	M12 L = 150	59030502
	M12 L = 240	59030503
	M12 L = 290	59030504

RACCORDS RAPIDES ET BLOCS DE RACCORDS RAPIDES

Référence	Description	Remarque
59021040	Raccord rapide SF4 / SF6	Pour système de commande à coupleurs indépendants – Côté tracteur
59021044	Kit de joints	Livré en sachet de 10 joints
59021046	Raccord rapide QC4 / QC6 / QC6c	Pour système de commande à multicouleur – Côté chargeur
59021047	Kit de joints	Livré en sachet de 10 joints
59021041	Raccord rapide QC4 / QC6 / QC6c	Pour système de commande à multicouleur – Côté tracteur
59018100	Kit de joints	Pour distributeur Q ^M à 4 voies
59018200	Kit de joints	Pour distributeur Q ^E à 4 voies
59018300	Kit de joints	Pour distributeur Live 3 tiroirs – 6 lignes Commandes Q ^E et Q ^M
59021030	Capuchon caoutchouc	Pour coupleurs indépendants – Côté tracteur – Noir
59021031	Capuchon caoutchouc (connecteur électrique)	Pour multicouleur – Côté tracteur





PIÈCES DE JOYSTICK

Ce catalogue ne contient qu'un certain nombre de pièces de rechange pour nos produits. Pour accéder à la gamme complète, consultez notre visualiseur de pièces de rechange accessible via le site Web www.quicke.fr pour Quicke ou www.trima.nu pour Trima.



ERGODRIVE



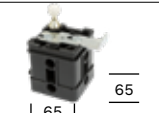

Loader Control System™

	5020346	5020938	5020961	5021103	5021037	5021048	5021038
	3 rd + 4 th (1992 – 2007)	3 rd + Softdrive (2007 – 2010)	3 rd + 4 th Softdrive (2007 – 2010)	200-Series (2011 –)	3 rd + Softdrive (2010 –)	3 rd + 4 th + Softdrive R (2010 –)	3 rd + 4 th + Softdrive L (2010 –)
 M12 5020373	•						
 M18x1,5 4500352		•	•	•	•	•	•
 Ø 14 5020374	•						
 Ø 15 4500353		•	•	•	•	•	•
 5020382	•						
 4500343		•	•	•			
 5021044					•	•	•
 5024366	•	•	•		•	•	•
 4500355		•	•		•	•	•
 M12 5020387	•						

ELECTRODRIVE QS

4501087
Remplace EasyDrive 60006439 et ElectroDrive 60006437.



	5103100 (<-2015)	60006414 (2015->)	4501267	4501268
 A				
 B				
 M10 L = 150	5103058			
 M10 L = 300	5103057			
 M10 L = 350	5103083			

CÂBLES DE COMMANDE

L'écart interne de nos câbles de commande est significativement moindre par rapport à des câbles du même type, même lorsqu'il s'agit d'acheminements particulièrement longs et complexes. Ils ont également été conçus pour pouvoir être poussés et tirés plus facilement. Cela permet de profiter d'un meilleur contrôle lors de travaux de précision.

Quicke | TRIMA

Loader Control System™



Quicke | TRIMA



Quicke ● Trima ●

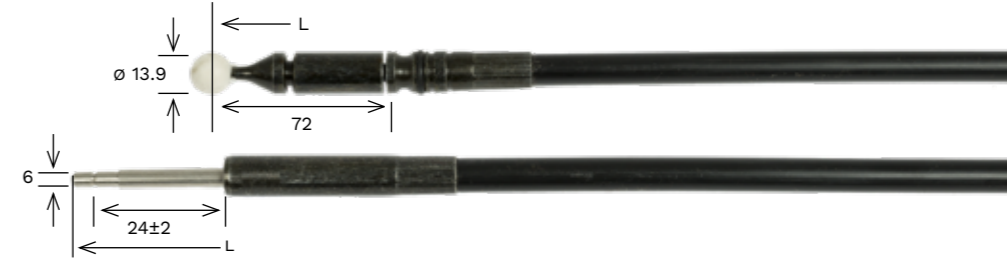

N° de pièce	Description	Longueur	QUICKE	TRIMA	Année
5021026	Câble	L = 1200 mm	•	•	2010 –
5021027	Câble	L = 1400 mm	•	•	2010 –
5021028	Câble	L = 1600 mm	•	•	2010 –
5021029	Câble	L = 1800 mm	•	•	2010 –
5021030	Câble	L = 2000 mm	•	•	2010 –
5021031	Câble	L = 2200 mm	•	•	2010 –
5021032	Câble	L = 2400 mm	•	•	2010 –
5021033	Câble	L = 2600 mm	•	•	2010 –
5021034	Câble	L = 2800 mm	•	•	2010 –
5021035	Câble	L = 3000 mm	•	•	2010 –
5021036	Câble	L = 3200 mm	•	•	2010 –



N° de pièce	Description	Longueur	QUICKE	TRIMA	Année
5021130	Câble	L = 800 mm	•	•	1992 –
5021132	Câble	L = 1000 mm	•	•	1992 –
5020940	Câble	L = 1200 mm (5020351)	•	•	1992 –
5020941	Câble	L = 1400 mm (5020352)	•	•	1992 –
5020942	Câble	L = 1600 mm (5020353)	•	•	1992 –
5020943	Câble	L = 1800 mm (5020354)	•	•	1992 –
5020944	Câble	L = 2000 mm (5020355)	•	•	1992 –
5020945	Câble	L = 2200 mm (5020356)	•	•	1992 –
5020946	Câble	L = 2400 mm (5020357)	•	•	1992 –
5020947	Câble	L = 2600 mm (5020358)	•	•	1992 –
5020948	Câble	L = 2800 mm (5020359)	•	•	1992 –
5020949	Câble	L = 3000 mm (5020360)	•	•	1992 –
5020950	Câble	L = 3200 mm (5020361)	•	•	1992 –



N° de pièce	Description	Longueur	QUICKE	TRIMA	Année
20729820	Câble	L = 1200 mm		●	1980 – 2000
20729821	Câble	L = 1400 mm		●	1980 – 2000
20729822	Câble	L = 1600 mm		●	1980 – 2000
20729823	Câble	L = 1800 mm		●	1980 – 2000
20729824	Câble	L = 2000 mm		●	1980 – 2000
20729825	Câble	L = 2200 mm		●	1980 – 2000
20729826	Câble	L = 2400 mm		●	1980 – 2000
20729827	Câble	L = 2600 mm		●	1980 – 2000
20729828	Câble	L = 2800 mm		●	1980 – 2000

TRIMA



Quicke



N° de pièce	Description	Longueur	QUICKE	TRIMA	Année
5020302	Câble	L = 800 mm	●		– 1980
5020304	Câble	L = 1200 mm	●		– 1980

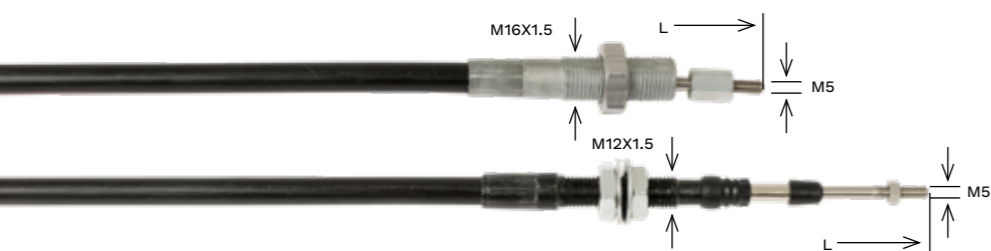

N° de pièce	Description	Longueur	QUICKE	TRIMA	Année
5020312	Câble	L = 500 mm	●		1980 – 1992
5020316	Câble	L = 700 mm	●		1980 – 1992
5020320	Câble	L = 1000 mm	●		1980 – 1992
5020313	Câble	L = 1200 mm	●		1980 – 1992
5020311	Câble	L = 1600 mm	●		1980 – 1992
5020317	Câble	L = 2000 mm	●		1980 – 1992
5020314	Câble	L = 2400 mm	●		1980 – 1992

Quicke



TRIMA



N° de pièce	Description	Longueur	QUICKE	TRIMA	Année
20729802	Câble	L = 600 mm		●	– 1980
20729801	Câble	L = 700 mm		●	– 1980
20729800	Câble	L = 800 mm		●	– 1980
20729804	Câble	L = 1000 mm		●	– 1980
20729812	Câble	L = 1100 mm		●	– 1980
20729805	Câble	L = 1200 mm		●	– 1980
20729813	Câble	L = 1400 mm		●	– 1980
20729807	Câble	L = 1600 mm		●	– 1980
20729808	Câble	L = 1800 mm		●	– 1980
20729809	Câble	L = 2000 mm		●	– 1980
20729811	Câble	L = 2400 mm		●	– 1980



N° de pièce	Description	Longueur	QUICKE	TRIMA	Année
521087	Câble	L = 1500 mm	●		– 1980
521088	Câble	L = 2000 mm	●		– 1980

Quicke



Quicke ● Trima ●

AXES

Notre système de serrage unique permet de réduire les écarts et de maintenir la graisse en place. Remplacez les axes endommagés afin de prévenir tout dégât ultérieur sur le chargeur ou le tracteur!



Quicke ● Trima ●



A AXES D'ARTICULATION DU CHARGEUR QICKE DIMENSION ET Q-SÉRIES



N° de pièce	Description	Ø D	L	Remarques
60018050	Axe d'articulation	30	84	Remplace 9020039
60018047	Axe d'articulation	30	96	Remplace 9020037
9020105	Axe d'articulation	30	113	Remplace 9020035
9020100	Axe d'articulation	30	122	Versa X, 200 Séries
60018046	Axe d'articulation	30	127	Remplace 9020034
60018059	Axe d'articulation	35	84	Remplace 9020040
60018058	Axe d'articulation	35	96	Remplace 9020038
60018053	Axe d'articulation	35	127	100 Séries
60018062	Axe d'articulation	40	127	Remplace 9020036
60019828	Axe d'articulation	40	147	Remplace 9020061
60003247	Axe d'articulation	35	127	Séries Q avec autre dispositif anti rotation
60003248	Axe d'articulation	40	127	Séries Q avec autre dispositif anti rotation

AXES D'ARTICULATION DU CHARGEUR SÉRIES QICKE 700 ET 900

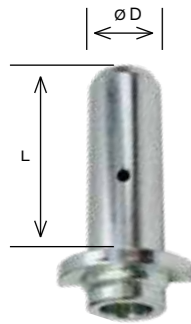

N° de pièce	Description	Ø D	L	Remarques
1116923	Axe d'articulation	30	84	
1116930	Axe d'articulation	30	96	Rempl. aussi 1116921, 1116441
1116922	Axe d'articulation	30	110	
1116932	Axe d'articulation	30	119	Sans graisseur, sans trou de graissage
1116946	Axe d'articulation	30	122	
1116928	Axe d'articulation	30	131	
1116464	Axe d'articulation	35	92	
1116938	Axe d'articulation	35	96	
1116462	Axe d'articulation	35	101	Rempl. aussi 1116936
1116943	Axe d'articulation	35	107	Rempl. aussi 1116942
1116941	Axe d'articulation	35	119	Rempl. aussi 1116940
1116463	Axe d'articulation	35	123	
1116935	Axe d'articulation	35	132	
1116933	Axe d'articulation	35	133	Rempl. aussi 1116939
1116937	Axe d'articulation	35	144	
1116934	Axe d'articulation	35	166	
1116481	Axe d'articulation	40	101	
1116945	Axe d'articulation	40	107	
1116944	Axe d'articulation	40	118	
1116927	Axe d'articulation	40	121	
1116926	Axe d'articulation	40	138	

AXES D'ARTICULATION DU CHARGEUR ANCIENNES SÉRIES TRIMA 2.XX, 3.XX, 4.XX, 5.XX, 6.XX, 7.XX



N° de pièce	Description	Ø D	L
20525072	Axe d'articulation	35	83
20525076	Axe d'articulation	35	95
20525080	Axe d'articulation	35	118
20525390	Axe d'articulation	35	103



B AXES D'ARTICULATION D'OUTIL

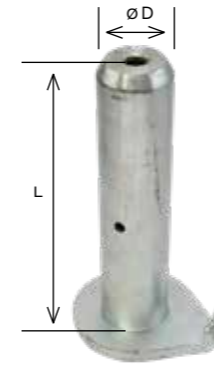

N° de pièce	Description	Ø D	L	Remarques
60018050	Axe d'articulation	30	84	Topgrip (remplace 9020039)
9020043	Axe d'articulation	30	105	Maxi Grapple
9020110	Axe d'articulation	30	105	Topgrip, Silograb S+, Multibenne S+
9020048	Axe d'articulation	30	125	Multibenne, Silograb
60018046	Axe d'articulation	30	127	Topgrip (remplace 9020034)
9020046	Axe d'articulation	30	129	Maxi Grapple
60019853	Axe d'articulation	30	141	Silograb S+, Multibenne S+
9020047	Axe d'articulation	30	151	Multibenne, Silograb, Maxi Grapple
9020073	Axe d'articulation	35	106	Silograb XL
9020107	Axe d'articulation	35	116	Powergrab, Silocut SE
60000355	Axe d'articulation	35	147	Silograb XL
9020063	Axe d'articulation	35	179	Powergrab, Silocut SE
9020093	Axe d'articulation	35	188	Silocut SE
60019828	Axe d'articulation	40	147	Powergrab XL, Silograb XL
9020126	Axe d'articulation	40	171	Silocut SG, M+
9020124	Axe d'articulation	40	190	Silocut SG, M+
60016543	Axe d'articulation	40	225	Powergrab XL
60030256	Axe d'articulation	40	229	Silocut XL

N° de pièce	Description	Ø D	L	Remarques
1116923	Axe d'articulation	30	84	Quadrogrip
11260558	Axe d'articulation	30	84	Quadrogrip
11260561	Axe d'articulation	30	129	Quadrogrip
1116806	Axe d'articulation	30	175	Unigrip
1116485	Axe d'articulation	40	175	Unigrip
1116435	Axe d'articulation	30	118	Flexibal
1116307	Axe d'articulation	30	211	Flexibal
60016512	Axe d'articulation	40	272	Powergrab XL, Silograb XL
60016513	Axe d'articulation	50	150	Powergrab XL, Silograb XL
1116656	Axe d'articulation	30	107	Quadrogrip
60032873	Axe d'articulation	35	193	Flexigrip
60053050	Axe d'articulation	25	100	Silograb S+, Multibenne S+
60051551	Axe d'articulation	25	117	Silograb S+, Multibenne S+
60051537	Axe d'articulation	25	156	Silograb S+, Multibenne S+
9020128	Axe d'articulation	50	96	Silocut SG, M+
11262660	Axe d'articulation	50	205	Silocut SG, M+
60027947	Axe d'articulation	60	265	Silocut XL

N.B. Lors du remplacement d'un axe d'articulation, veuillez également à remplacer ces éléments afin de garantir un fonctionnement optimal!

N° de pièce	Description	N° de pièce	Description
5215121-1	Protège-graisseur, noir	5215131	Capot de blocage
60008692	Protège-graisseur	5050608 (Rempl. 5004917)	Vis
60107382	Protège-graisseur		

N° de pièce	Description
Les 3 éléments ci-dessous sont remplacés par une combinaison de 5215131 & 5050608.	
5022089	Bague caoutchouc
142893	Rondelle de blocage
5002076	Vis de blocage

BAGUES D'USURE

Pour éviter toute usure anormale, il est important de veiller à ce que les bagues d'usure soient bien adaptées à l'axe. Ces bagues ont été conçues pour être utilisées avec nos axes d'articulation galvanisés.

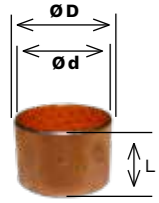

N° de pièce	Description	Ø D	Ø d	L	Remarques
5018513	Bagues d'usure	44	40	20	Utilisation sur les chargeurs frontaux et les outils
5018514	Bagues d'usure	39	35	20	Utilisation sur les chargeurs frontaux et les outils
5018515	Bagues d'usure	34	30	20	Utilisation sur les chargeurs frontaux et les outils
5018517	Bagues d'usure	39	35	30	Utilisation sur les chargeurs frontaux et les outils
5018904	Bagues d'usure	44	40	30	Utilisation sur les chargeurs frontaux et les outils
60004007	Bagues d'usure	50	45	30	Utilisation sur les chargeurs frontaux et les outils
5018909	Bagues d'usure	55	45	40	Utilisé sur outils Silocut

AXES DE VERROUILLAGE D'OUTIL

Les axes de verrouillage de l'outil assurent un montage correct et sûr de l'outil sur le chargeur. Situés dans la partie basse du chargeur, ils sont souvent en contact avec de la terre, du sable, de l'ensilage et de l'eau. Contrôlez-les régulièrement et remplacez-les en cas de dommages. Les axes de verrouillage diffèrent selon le cadre porte-outil monté sur le chargeur. Vous trouverez ci-dessous les types de cadre porte-outil disponibles selon la gamme du chargeur.



Quicke Dimension, Trima Plus séries (2005 – 2017)

Euro	Euro/Typ 3	Euro/SMS	Euro/MX
Euro/FX	Valtra (Small BM)	Euro/HD	Big BM

Série Q (à partir de 2017)

Euro	Euro/SMS	Euro/Typ 3	Euro/MXw
Euro/FX	Valtra (Small BM)	Big BM	

Série 200 (2011 – 2015) | Versa X (2013 – 2017) | Série X (à partir de 2017)

Euro	Euro/SMS
------	----------

	N° de pièce	Description	Ø D	L total	Type	Quicke Dimension, Trima Plus séries	Q-séries	Versa X, 200 séries, X-séries
	5219044	Goupille de serrage	20	154	(8) Euro	•		
	5219125	Goupille de serrage	20	215	(8+5) Euro/SMS	•		
	5219330	Goupille de serrage	20	226	(8+3) Euro/Type 3	•	•	
	5219075	Goupille de serrage	50	315	(9) Big BM	•	•	
	5219230	Goupille de serrage	30	295	(6) Valtra L	•	•	
	5219231	Goupille de serrage	30	295	(6) Valtra R	•	•	
	5220381	Goupille de serrage	28	213	(8+2) Euro/MX	•	•	
	5220658	Goupille de serrage	20	252	(8+4) Euro/FX	•	•	
	5220564	Goupille de serrage	35	152	(8+7) Euro/Alô HD	•		
	5221594-*	Goupille de serrage	N/A	N/A	(8) Euro			•
	5221443-*	Goupille de serrage	N/A	N/A	(8+5) Euro/SMS			•
	4501175	Goupille de serrage	N/A	N/A	(8+5) Euro/SMS		Q8M	
	4501177	Verrouillage hydraulique	N/A	N/A	(8) Euro		Q8M	
	4501176	Goupille de serrage	N/A	N/A	(8+5) Euro/SMS		•	
	4501178	Verrouillage hydraulique	N/A	N/A	(8) Euro		•	
	4501166	Goupille de serrage	N/A	N/A	(8+5) Euro/SMS		Q8M	
	4501169	Verrouillage mécanique	N/A	N/A	(8) Euro		Q8M	
	4501164	Goupille de serrage	N/A	N/A	(8+5) Euro/SMS		•	
	4501171	Verrouillage mécanique	N/A	N/A	(8) Euro		•	

*Suffixe 1 = noir, 7 = gris. Les autres couleurs sont en option.

ENTRETIEN & RÉPARATION

Une maintenance pro-active, comme le remplacement des bagues, permet de réduire les jeux, qui sont généralement à l'origine de bruits et qui compliquent les travaux de précision. Cela permet également de protéger les axes et de prolonger significativement la durée de vie du chargeur.



KITS D'AXES ET BAGUES D'USURE, SÉRIES QUICKE DIMENSION ET TRIMA PLUS

N° de pièce	Description	Adapté à : QUICKE	TRIMA
5018911	Kit bagues d'usure	Q20 – Q50, Q21 – Q51	+1.0 – +4.0, T+1.1 – +4.1
5018912	Kit bagues d'usure	Q60, Q61	+5.0, +5.1
5018913	Kit bagues d'usure	Q25 – Q55, Q26 – Q58	+1.0P – +4.0P, +1.1P – +4.3P
5018914	Kit bagues d'usure	Q65 – Q85, Q66 – Q98	+5.0P – +8.0P, +5.1P – +8.3P
60021062	Kits axes	Q20 – Q50, Q21 – Q51	+1.0 – +4.0, T+1.1 – +4.1
60021064	Kits axes	Q60, Q61	+5.0, +5.1
60021065	Kits axes	Q25 – Q55, Q26 – Q58	+1.0P – +4.0P, +1.1P – +4.3P
60021066	Kits axes	Q65, Q66 – Q68	+5.0P, +5.1P – +5.3P
60022287	Kits axes	Q75 – Q85, Q76 – Q98	+6.0P – +8.0P, +6.1P – +8.3P



KITS D'AXES ET BAGUES D'USURE, SÉRIES QUICKE 300, 400, 500, 600, 700 ET 900

N° de pièce	Description	Adapté à : QUICKE
4500012	Kit bagues d'usure	Q710 – Q760US, Q435 – Q445US*, Q310 – Q320*, Q340 – Q350*
4500013	Kit bagues d'usure	Q770UM, Q770US
4500015	Kit bagues d'usure	Q910 – Q950US, Q950UM, Q1050DM, Q510 – Q560US, Q560UM, Q580US, Q580UM, Q610 – Q670 US, 670UM, Q415 – Q450US*
4500016	Kit bagues d'usure	Q675US, Q675UM, Q960 – Q970US, Q960 – Q970UM, 1060DM, 1070DM
4500017	Kit bagues d'usure	Q690 – Q695US, Q690 – Q695UM, Q980 – Q985US, Q980 – Q985UM, 1080DM, 1085DM
4500018	Kit bagues d'usure	Q990
4500050	Kits bagues et axes	Q710 – Q760US, Q435 – Q445US*, Q310 – Q320*, Q340 – Q350*
4500051	Kits bagues et axes	Q960UM, Q970UM
4500052	Kits bagues et axes	Q910 – Q950US, Q950UM, Q610 – Q670US, Q510 – Q560US, Q560UM
4500053	Kits bagues et axes	Q980UM, Q985UM

* Remarque : selon le modèle de chargeur, certains kits peuvent contenir des pièces supplémentaires non utilisées sur votre chargeur

KITS DE MAINTENANCE WEO

Ces raccords peuvent être utilisés pour réparer un flexible muni de raccords WEO.

N° de pièce	Description	N° de pièce	Description
4500379	Raccord WEO 1/4"- Flexible 1/4" A	5028058	Bague d'assemblage 1/4" (10 bagues) E
4500380	Raccord WEO 3/8"- Flexible 3/8" A	5028009	Bague d'assemblage 3/8" (10 bagues) E
4500381	Raccord WEO 1/2"- Flexible 1/2" A	5028010	Bague d'assemblage 1/2" (10 bagues) E
4500382	Raccord WEO 1/2"- Flexible 3/8" A	5028059	Bague de libération 1/4" (10 bagues) C
4500386	Kit de joints 1/4" (10 joints) B	5028011	Bague de libération 3/8" (10 bagues) C
4500387	Kit de joints 3/8" (10 joints) B	5028012	Bague de libération 1/2" (10 bagues) C
4500388	Kit de joints 1/2" (10 joints) B		
4500383	Kit de joints toriques 1/4" (10 joints) D		
4500384	Kit de joints toriques 3/8" (10 joints) D		
4500385	Kit de joints toriques 1/2" (10 joints) D		

Convient pour Quicke Dimension et Trima Série Plus

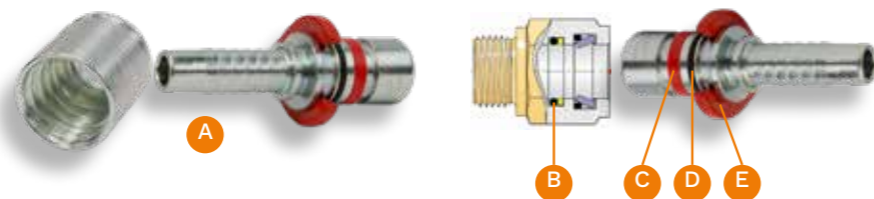

KIT RÉNOVATION POUR CHARGEURS QUICKE DIMENSION ET TRIMA+ PRODUCTION 2003 À 2017

Le kit rénovation comprend tous les axes et bagues d'usure montés sur le chargeur. Les accumulateurs de suspension et ses flexibles font également partie du kit. Utiliser ce kit pour la maintenance ou la rénovation du chargeur prévient des dommages coûteux et arrêts prolongés, et supprime les jeux dans les points de rotation.



N° de pièce	Description	Adapté à : QUICKE	TRIMA
4501078	Kit de maintenance	Q25 – Q45	1.0P – 3.0P
4501079	Kit de maintenance	Q55	4.0P
4501080	Kit de maintenance	Q65	5.0P
4501081	Kit de maintenance	Q75 – Q85	6.0P – 7.0P
4501082	Kit de maintenance	Q26 – Q49	1.1P – 3.4P
4501083	Kit de maintenance	Q56 – Q58	4.1P – 4.3P
4501084	Kit de maintenance	Q66 – Q68	5.1P – 5.3P
4501085	Kit de maintenance	Q76 – Q88	6.1P – 7.3P

KITS BAGUES ET AXES POUR SÉRIE Q

N° de pièce	Description	Adapté à : QUICKE	TRIMA
60039591	Kit bagues d'usure	Q3 – Q5	–
60039595	Kit bagues d'usure	Q6	–
60039629	Kit bagues d'usure	Q35 – Q5L	Q35 – Q5L
60039645	Kit bagues d'usure	Q65 – Q8M	Q65 – Q8M
60039680	Kit axes	Q3 – Q5	–
60039681	Kit axes	Q6	–
60039647	Kit axes	Q35 – Q5L	Q35 – Q5L
60039672	Kit axes	Q65 – Q8M	Q65 – Q8M



KITS BAGUES ET AXES POUR SÉRIE X ET VERSA X

N° de pièce	Description	Adapté à : QUICKE	TRIMA
60039500	Kit bagues et axes	X3 – X5, X31 – X51	X31 – X51
60039507	Kit bagues et axes	X35 – X55, X36 – X56	X36 – X56



KIT CACHES GRAISSEURS POUR SÉRIE QUICKE DIMENSION, TRIMA PLUS, VERSA X, SÉRIE X ET SÉRIE Q

N° de pièce	Description	Adapté à : QUICKE	TRIMA
60028768	Kit caches graisseurs	Q20 – Q40, Q50, Q60, Q21 – Q41, Q51, Q61, X21 – X51, X1 – X5	+1.0 – +5.0, +1.1 – +5.1, X21 – X51
60028770	Kit caches graisseurs	Q25 – Q85, Q26 – Q76, Q38 – Q98, Q39 – Q49, X26 – X56, X15 – X55	+1.0P – +5.0P, +1.1P – +8.3P, X16 – X56
60028771	Kit caches graisseurs	Q3 – Q5, Q35 – Q8M	Q35 – Q8M



VALISE SERVICE

Les machines qui attendent des pièces dans l'atelier ne sont pas efficaces. C'est pourquoi nous avons inventé la Valise Service pour chargeur frontal. Une Solution Service, modulaire, mobile, à la fois flexible et évolutive. Un véritable outil de

diagnostic et de dépannage pour techniciens. La Valise Service est constituée d'un grand choix de pièces nécessaires aux réparations rapides ou à la maintenance sur site.

N° de pièce	Description	Spécification
60045026	Chargeur	Electrovannes, tiroirs, joints d'étanchéité, raccords WEO, capteurs, caches graisseurs et vis d'axes.
60045023	Extra	Mise à jour avec nouvelles pièces montées sur série Q depuis 2019.
60045027	Ergodrive LCS	Pièces dédiées au système de commande mécanique LCS : tiroirs, levier de commande, interrupteurs et pochettes de joints.
60045028	Coupleurs hydrauliques	Coupleurs hydrauliques montés sur chargeur ; kit levier MC4, boutons de sécurité, pochettes de joints.
60045030	Electrodive QS	Pièces pour systèmes de contrôle LCS Electrodive et Easydrive : joystick, calculateur, électrovannes et pochettes de joints.
60045034	Q-companion	Écran, calculateur, capteurs – les pièces maîtresses pour pouvoir effectuer des opérations de pesée sans aucune interruption.
60045035	Pièces électriques	Connecteurs, broches, boîtier de commutation et boîtier relais réunis dans une seule valise.
60045036	Ergodrive & CDC	Pièces destinées à la première génération de pilotage Ergodrive et Electrodive CDC : calculateur, levier de commande, joystick.
60045037	Outils	Des éléments tels que des raccords hydrauliques, boulons en U, porte-flexibles, verrous de fourche à palettes.
60045038	Chariot	L'option essentielle pour faciliter le travail de votre technicien. Aucun effort requis pour déplacer la valise service.

OUTIL DE DIAGNOSTIQUE QUICKE

L'outil de diagnostic Quicke est un outil spécial pour les pilotages QCS et dispositif Q-Companion.

Il aide les techniciens lors des opérations d'entretien et de réparation telles que :

- Mise à jour du logiciel, y compris ajout de fonctionnalités
- Diagnostic et recherche de panne
- Configuration du joystick après un remplacement, et bien plus encore

Pour un transport et un rangement sûrs, l'outil de diagnostic Quicke est livré dans une valise robuste. Il peut être livré avec des accessoires supplémentaires pour un niveau de service accru (voir les options ci-dessous).



Outil diagnostique Quicke Réf. 60061637



NOUVELLES VALISES SERVICE QCS

Une nouvelle gamme de valises service pour l'entretien et la maintenance des nouveaux pilotages QCS.

N° de pièce	Description	Spécification
60061638	Q ^M -command	Une sélection de pièces de rechange pour le pilotage mécanique QCS : tiroirs, levier manuel, contacteurs et kits de joints
60061639	Raccords rapides QCS	Pour les nouveaux pilotages QCS : raccords rapides, contacteurs de sécurité, kits de joints, brides,...
60064310	Q ^E -command niveau 1	Principales pièces électroniques pour la maintenance des pilotages Q ^E -command : joystick, servo-commande, outils de diagnostic Quicke,...
60064313	Q ^E -command niveau 2	Pièces électriques et hydrauliques pour la maintenance des pilotages Q ^E -command. Ajout parfait à la valise service Q ^E -command niveau 1
60061636	Q ^E -command niveaux 1 et 2	Tout ce qu'il vous faut pour la maintenance des pilotages Q ^E -command. Se compose des valises service niveau 1 et niveau 2, à un prix préférentiel



Valise de service fermée



Chariot



Valise de raccords rapides Réf. 60045028

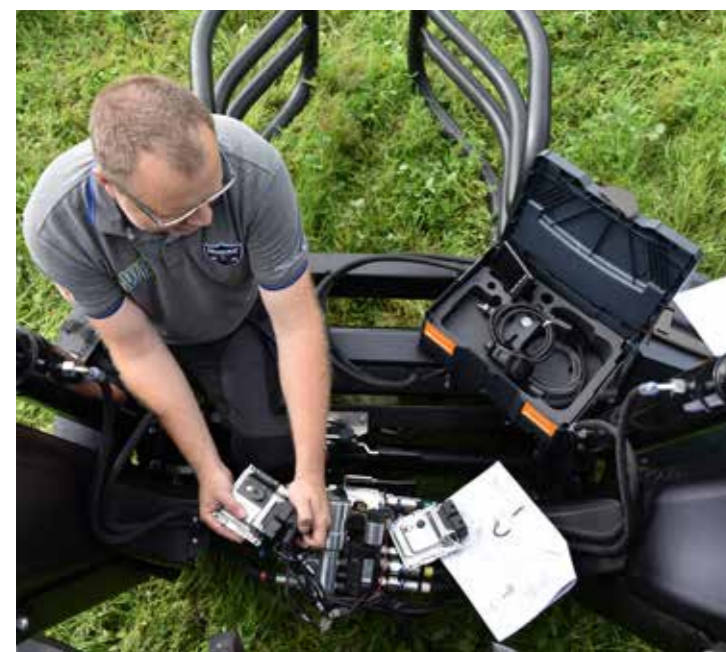

Q^E-command niveau 1 avec outil de service Quicke inclus



Q^E-command niveau 2



Raccords rapides QCS



Q^M-command

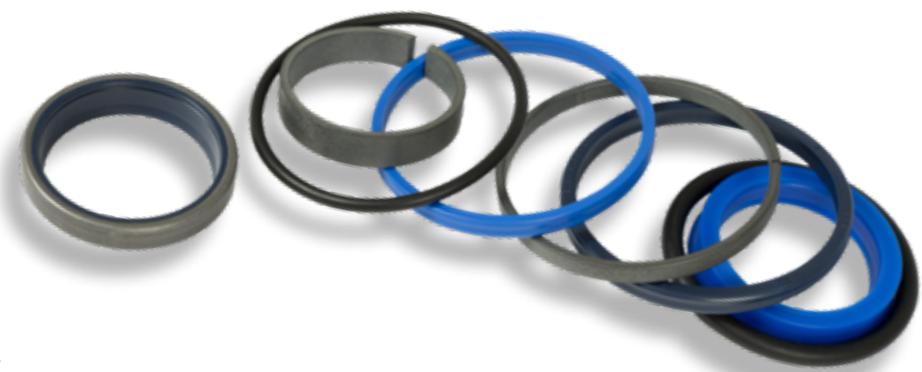

KIT D'ÉTANCHÉITÉ POUR VÉRINS

1. Pour trouver le bon kit d'étanchéité sur votre vérin, consultez le site www.quicke.fr/parts et suivez les étapes suivantes.
2. Localisez le numéro d'article du vérin. Le numéro d'article peut être trouvé sur le fut du vérin.
3. Tapez le numéro d'article de votre vérin dans la barre de recherche.
4. Cliquez sur la case ci-dessous « Assemblages de pièces ». Le vérin est montré dans une vue éclatée avec une liste des pièces. Le numéro 8 montre le kit d'étanchéité sur ce vérin.



2

3

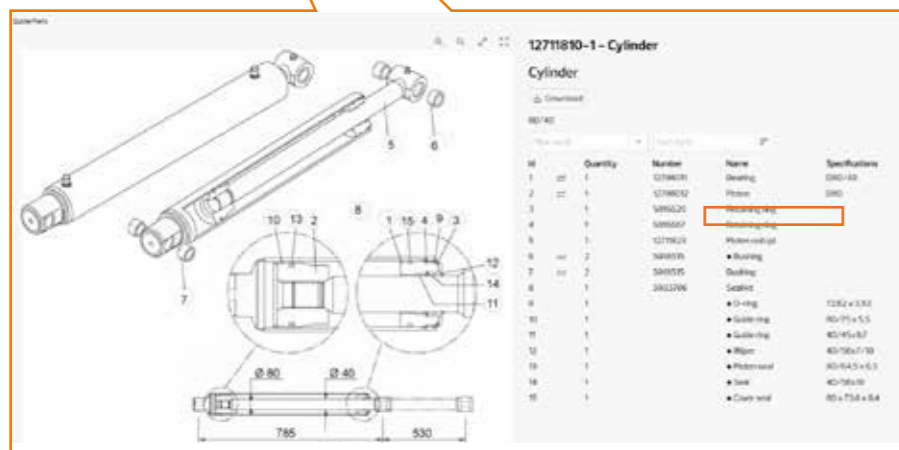
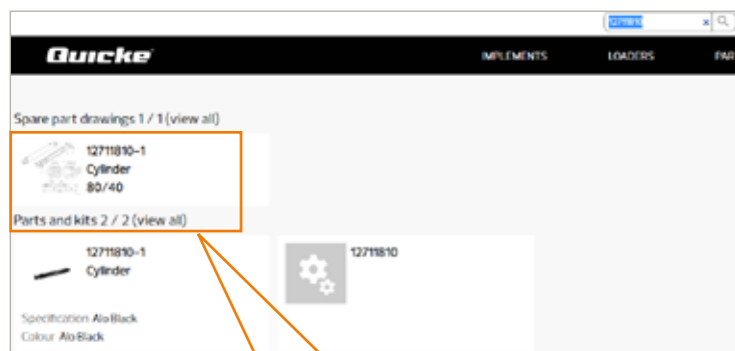

RACCORDES RAPIDES

Vous trouverez ci-dessous une petite sélection de raccords. Si vous ne trouvez pas les pièces de rechange qu'il vous faut dans le catalogue, consultez notre visualiseur de pièces de rechange accessible via le site Web www.quicke.nu pour Quicke ou www.trima.nu pour Trima.

Référence	Description	Remarques
5044949	Multicoupleur Mc-4	Si vous souhaitez remplacer vos raccords rapides 5044976 par des MC4, commandez le kit 5220530 MC4
5044968	Raccord rapide Mc4/Mc2	Adapté à 5044949
5044127	Raccord rapide 1/2" (F)	ISO A 1/2"
5044130	Protection anti-poussière pour raccord femelle 1/2"	Adapté à 5044127
5044976	Raccord rapide femelle 3/8" à face plane	Face plane introduite avec le LCS
4500294 (rempl. 5044956)	Raccord rapide mâle 3/8" à face plane	Sur le distributeur (LCS)
4500293 (rempl. 5040100)	Kit d'étanchéité (pour un raccord)	Adapté à 5044956 et 4500294
9031324	Raccord enfichable 3/8"	Distributeur compact
9031325	Raccord enfichable 1/2"	Distributeur compact
5044131	Raccord rapide R 1/2"	Sur le distributeur
5044128	Raccord rapide 1/2" (M)	Sur kits de flexibles
5044915	Raccord rapide mâle 1/2"	1/2" pour 3° et 4°
5044940	Raccord rapide mâle 3/8"	3/8" pour 3° et 4°

TÊTES DE VÉRIN

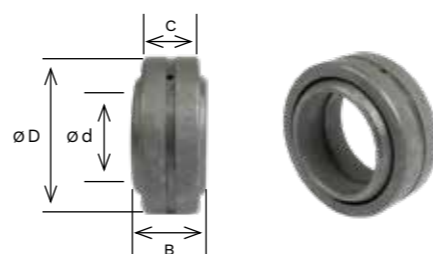

Têtes de vérin utilisées avec les anciennes séries Trima.

N° de pièce	Description	ø D	ø d	B	C	Adapté a :
20732000	Tête de vérin	62	40	28	22	Anciennes séries Trima
20732001	Tête de vérin	42	25	20	16	Anciennes séries Trima
20732007	Tête de vérin	62	35	35	22	Anciennes séries Trima
20732116	Tête de vérin	47	30	22	18	Anciennes séries Trima
5018901	Tête de vérin	55	35	25	20	Rempl. 20732003

ENTRETOISE EN PLASTIQUE

Utilisée sur les anciennes séries Trima.

N° de pièce	Description	DI	DY	D	L	Remarques
20525044	Bague entretoise	47	55	60	18	Anciennes séries Trima
20525045	Bague entretoise	47	55	60	23	Anciennes séries Trima

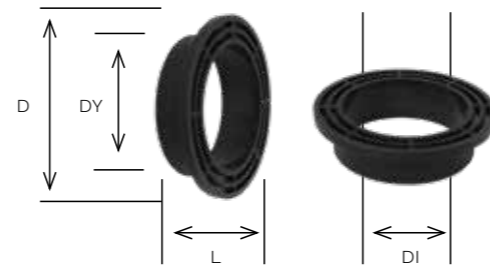

KIT DE SUPPORT

Kit de support de l'indicateur d'horizontalité.
Quatre versions selon la taille du corps de vérin.

N° de pièce	Description	Ø (mm)
5215208	Kit de support*	60, 70, 80, 85
5215209	Kit de support*	70, 80, 90, 95
5215210	Kit de support*	90, 100, 110
5221188	Kit de support*	65, 75, 85, 90



*Kit de support de l'indicateur d'horizontalité

RESSORT À GAZ

Ressort à gaz de porte-outils.



N° de pièce	Description	L max	L min	N	Ø 1	Ø 2
5020621	Ressort à gaz	485	285	300	12	12
5020624	Ressort à gaz	485	285	200	12	12
5020626	Ressort à gaz	270	173	200	11	11
5020627	Ressort à gaz	385	260	200	11	11
5020628	Ressort à gaz	282	185	200	10,2	10,2



PROTECTIONS EN PLASTIQUE

Protections en plastique pour les séries Quicke Dimension et Trima Plus.

N° de pièce	Description	QUICKE	TRIMA
5215191	Protection de traverse, Taille 1	2x – 4x	1.x – 3.x
5215192	Protection de traverse, Taille 2	5x – 6x	4.x – 5.x
5215193	Protection de traverse, Taille 3	7x – 9x	6.x – 8.x
11135040	Autocollant Quicke – Protection de trav.	●	
11135055	Autocollant Trima – Protection de trav.		●
5220601	Étrier, côté gauche	US, DS et DM	US, DS et DM
5220603	Étrier, côté droit	US, DS et DM	US, DS et DM
5215063	Étrier, côté gauche	DL et DXL	DL et DXL
5215064	Étrier, côté droit	DL et DXL	DL et DXL
5215021	Protection de valve	Tous les modèles	Tous les modèles
11135041	Autocollant Quicke – Protection de valve	●	
11135056	Autocollant Trima – Protection de valve		●
5215121-1	Protège-graisseur, noir	Tous les modèles	Tous les modèles

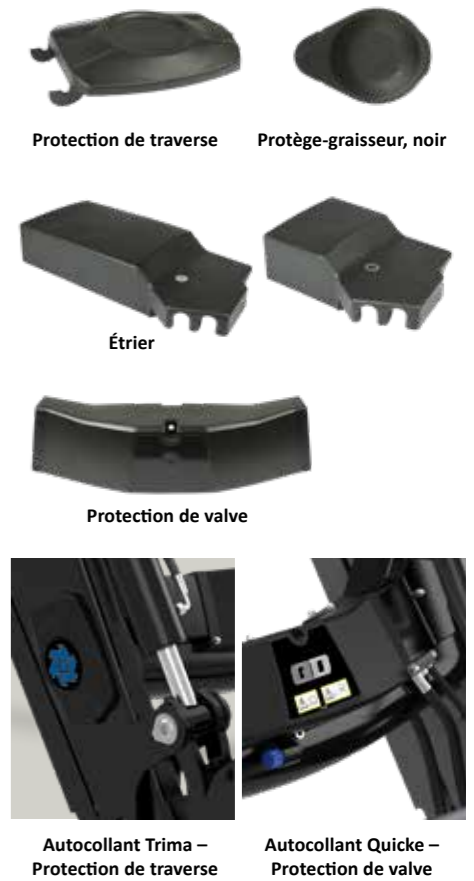

PROTECTIONS EN PLASTIQUE

Couvercle plastique pour série Q

N° de pièce	Description	QUICKE	TRIMA
60038006*	Protection poutre chargeur droite	Q séries 3 – 5	Q séries 3 – 5
60038007*	Protection poutre chargeur gauche	Q séries 3 – 5	Q séries 3 – 5
60038008*	Protection poutre chargeur droite	Q séries 6 – 8	Q séries 6 – 8
60038009*	Protection poutre chargeur gauche	Q séries 6 – 8	Q séries 6 – 8
60104335	Protection droite	DM	DM
60104343	Protection gauche	DM	DM
60023103	Protection droite	DL	DL
60023102	Protection gauche	DL	DL
60011240	Protection droite	DXL	DXL
60011241	Protection gauche	DXL	DXL
60104341	Couvercle central	Tous modèles	Tous modèles
60016662	Autocollant Quicke – couvercle central	●	
60107928	Autocollant Trima – couvercle central		●
60008692	Cache graisseur A	Tous modèles	Tous modèles
60107382	Cache graisseur B	Tous modèles	Tous modèles
60019418	Kit de protection flexible STD	Tous modèles	Tous modèles
60019419	Kit de protection flexible LT3D	Tous modèles	Tous modèles



* Explication:
60038006 remplace 60107456
60038007 remplace 60107457
60038008 remplace 60107458
60038009 remplace 60107459

Quicke ● Trima ●



Kit de protection flexible



Protège-graisseur



A



B

CONNECTEURS ÉLECTRIQUES

Vous trouverez ci-dessous les connecteurs électriques les plus couramment utilisés sur nos chargeurs et nos systèmes de commande.

CONNECTEURS DEUTSCH SÉRIE DT

Référence	Description	Remarque	Exemple d'utilisation
60039945 60039944 60039948	Broche mâle (sachet de 25) Broche femelle (sachet de 25) Bouchon plastique (sachet de 25)	DT Series DT Series DT Series	
5050394 5051124 5050400 60028156	Logement mâle 2 broches Verrou mâle 2 broches Logement femelle 2 broches Verrou femelle 2 broches	DT06-2S W2S DT04-2P W2P	Fonctions électriques sur les chargeurs Q3 à Q8 ^M (à partir de 2017) Raccordement des électrovannes et autres fonctions électriques au faisceau principal du chargeur.
5050396 5051122 5050915 5050924	Logement mâle 4 broches Verrou mâle 4 broches Logement femelle 4 broches Verrou femelle 4 broches	DT06-4S W4S DT04-4P W4P	
5050397 5051121 5050403 5050923	Logement mâle 6 broches Verrou mâle 6 broches Logement femelle 6 broches Verrou femelle 6 broches	DT06-6S W6S DT04-6P W6P	Connexion du faisceau électrique du pilotage mécanique Ergodrive LCS. Raccordement des deux côtés du faisceau, côté cabine / côté extérieur tracteur
5050916 5050922 5050914 5050921	Logement mâle 8 broches Verrou mâle 8 broches Logement femelle 8 broches Verrou femelle 8 broches	DT06-8SA W8S DT04-8PA W8P	Connexion électrique entre le tracteur et le chargeur sur les pilotages LCS (années de production 2011 à 2020)
4501198 5050918 5050925	Kit Logement + Verrou mâle 12 broches Logement femelle 12 broches Verrou femelle 12 broches	DT06-12SA CE10 + W12SA DT04-12PA W12P	Connexion électrique entre le tracteur et le chargeur sur les pilotages QCS (à partir de novembre 2020)

CONNECTEURS AMP ET DIN

Référence	Description	Remarque	Exemple d'utilisation
60039938 60039939 60039948	Broche femelle (sachet de 10) Bouchon caoutchouc (sachet de 10) Connecteur 2 broches AMP Junior	AMP Jr Series AMP Jr Series AMP Jr Series	Fonctions électriques sur les chargeurs Q20 à Q98 (2005 à 2017) Raccordement des électrovannes et autres fonctions électriques au faisceau principal du chargeur.
5024376	Connecteur femelle 4 broches + LED	DIN43650	Fonctions électriques (3ème et 4ème) sur les Série Q700 et Q900 Connexion à l'électrovanne du bloc d'inversion

CONNECTEURS DEUTSCH SÉRIE DTM

Référence	Description	Remarque	Exemple d'utilisation
60039946 60039947 60039949	Broche mâle (sachet de 25) Broche femelle (sachet de 25) Bouchon plastique (sachet de 20)	DTM Series DTM Series DTM Series	
5051554 5051559 5051553 5051558	Logement mâle 4 broches Verrou mâle 4 broches Logement femelle 4 broches Verrou femelle 4 broches	DTM06-4S WM4S DTM04-4P WM4P	Faisceau du joystick Q ^M lorsque les contacteurs AUX sont présents
5051556 5051561 5051555 5051560	Logement mâle 6 broches Verrou mâle 6 broches Logement femelle 6 broches Verrou femelle 6 broches	DTM06-6S WM6S DTM04-6P WM6P	Connecteur Q-companion pour le faisceau de l'écran d'affichage en cabine
5051557 5051562	Logement mâle 12 broches Verrou mâle 12 broches	DTM06-12SA WM12S	Connecteur Q-companion pour l'arrière de l'écran d'affichage

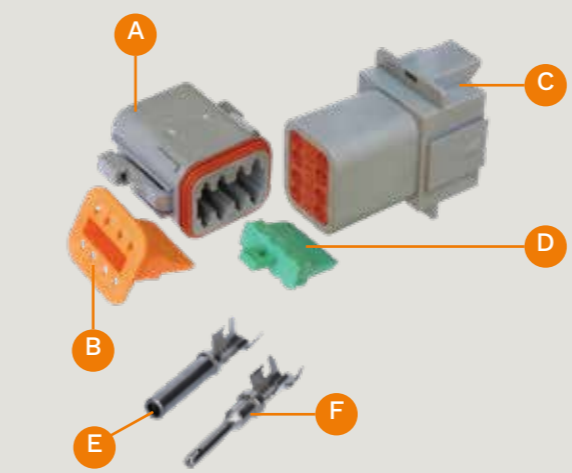

QU'EST-CE QUE C'EST ?

- A Logement mâle
- B Verrou mâle
- C Logement femelle
- D Verrou femelle
- E Broche mâle
- F Broche femelle

VALISE SERVICE CONNECTEURS ÉLECTRIQUES

Tous les principaux composants électriques utilisés pour les chargeurs Quicke soigneusement rangés dans une robuste valise. Organisés par type de composant et accompagnés de la liste de toutes les références pour un réapprovisionnement facile.



Valise service connecteurs électriques Réf. 60045035

PRESENTOIR PIÈCES

Présentez les pièces principales dans votre magasin libre service. Contactez votre représentant Quicke pour de plus amples informations.



PROTEGEZ VOTRE MATERIEL

ACCUMULATEURS

Grâce à l'amortissement, vous pouvez vous déplacer plus vite en tracteur sans jamais perdre le contrôle. Pour profiter d'un confort accru et de performances optimales, les accumulateurs

doivent être remplacés lorsque la pression de précharge chute en raison d'une perméation de gaz normale ou lorsqu'ils s'avèrent endommagés pour une raison quelconque.

N° de pièce	Description	Précharge (bars)	Capacité (litres)	Note
5033773	Accumulateur 0,5 l, 22 bars, G1/2" F	22	0,5	Remplace 60044837
5034102	Accumulateur 0,5 l, 15 bars, G1/2" F	15	0,5	Remplace 5033772
5045140	Accumulateur 0,5 l, 20 bars, G1/2" F	20	0,5	
5045141	Accumulateur 1,0 l, 20 bars, G1/2" F	20	1,0	
60065158	Accumulateur 1,0 l, 22 bars, G1/2" F	22	1,0	
4501258	Accumulateur 0,5 l, 22 bars, G1/2" M	20	0,5	Remplace 60011611

	5013853	Rondelle d'étanchéité Gbr 1/2
	5215011*	Support d'accumulateur Taille 1 (S)
	5215012*	Support d'accumulateur Taille 2 (M)
	5215013*	Support d'accumulateur Taille 3 (L)



*Le support en plastique est disponible en 3 tailles différentes selon le diamètre du tube transversal du chargeur.

PEINTURE

Peinture de retouche avec différentes couleurs de marque disponibles. Spray et pot de 1 l.



Couleur	N° de pièce	Suffixe	Spray	Pot	Couleur	N° de pièce	Suffixe	Spray	Pot	Couleur	N° de pièce	Suffixe	Spray	Pot
■ Gris texturé*1	4500107 4500115	-7 -7	●	●	■ MF Rouge	4500110 4500120*6 4500462 4500461*7	-2 -2 -19 -19	●	●	■ AGCO/MF Gris*8	4500902	-18 -18	●	●
■ Älö Noir*2	4500314 4500315	-1 -1	●	●	■ Challenger Jaune	4500111 4500122	-4 -4	●	●	■ New Holland Bleu	4500235 4500317	-11 -11	●	●
■ Älö 2013 Noir Texture*3	4500895 4500893	-17 -17	●	●	■ McCormick Rouge	4500112 4500118	-6 -6	●	●	■ Case IH Rouge	4500236 4500318	-13 -13	●	●
■ Argent 2006*4	4500204 4500203	-10 -10	●	●	■ Kubota Orange	4500113 4500119	-3 -3	●	●	■ John Deere Vert	4500435 4500434	-12 -12	●	●
■ Älö Terracotta	4500988 4500989	-27 -27	●	●	■ Fendt Vert	4500114 4500121	-5 -5	●	●	■ Zetor Rouge	4500900 4500901	-25 -25	●	●
■ Älö Ochra	4500990 4500991	-28 -28	●	●	■ AGCO Orange	4500234 4500316	-16 -16	●	●	■ Deutz Vert	60005864 60006275	-15 -15	●	●
■ Orange*5	4500305 4500306	-22 -22	●	●						■ Quicke Noir/Gris Quicke Noir/Gris*9	5046006 5046105	-8 -8	●	●

*1 Remarque : Séries QD et Valtra | *2 Remarque : Bâts et outils Trima – 2013 | *3 Remarque : Outil 2013 – | *4 Remarque : Argent P-rod | *5 Remarque : Lame à partir de 2017 | *6 Remarque : Remplacé 7281677 (– 2009) | *7 Remarque : Utilisé 7281677 (2009 –) | *8 Remarque : Bâts, valves et distributeurs | *9 Remarque : Séries 700/900

● Spray de 0,4 l ● Pot de 1 l

KITS POUR CHARGEURS PRODUITS AVANT 2017

KITS 3^{ÈME} ET 4^{ÈME} FONCTIONS

Référence	Description	Pour Largeur de Chargeur	Pour : QUICKE
5220450	Kit 3ème fonction	DS & US (900 mm)	Q20 – Q56 +1.0 – +4.1P
5220451	Kit 3ème fonction	DM & UM (1040 mm)	Q20 – Q78 +1.0 – +6.3P
5220452	Kit 3ème fonction	DL (1200 mm)	Q85 – Q88 +7.0 – +7.3P
5220519	Kit 4ème fonction	DS & US (900 mm)	Q20 – Q56 +1.0 – +4.1P
5220518	Kit 4ème fonction	DM & UM (1040 mm)	Q20 – Q78 +1.0 – +6.3P
5220517	Kit 4ème fonction	DL (1200 mm)	Q85 – Q88 +7.0 – +7.3P



Kits adaptés aux chargeurs Quicke et Trima cités ci-dessus, produits de 2005 à 2017

Référence	Description	Pour : QUICKE
313403	Kit 3ème fonction	Q230, Q330, Q430
313413	Kit 3ème fonction	Q310 – Q340, Q415 – Q450, Q610 – Q690
10550218	Kit 3ème fonction	Q675, Q695, Q710 – Q790, Q910 – Q990, Q1050 – Q1085
313404	Kit 4ème fonction	Q230, Q330, Q430
313414	Kit 4ème fonction	Q310 – Q340, Q415 – Q450, Q610 – Q690
313325	Kit 4ème fonction	Q675, Q695, Q710 – Q790, Q910 – Q990, Q1050 – Q1085

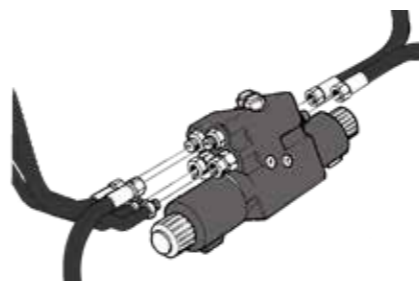

Référence	Description	Pour : TRIMA
20430076	Kit 3ème fonction	Séries 200, 300 et 400 à partir de 2002 Séries 600, 700
20430077	Kit 4ème fonction	Séries 300 et 400 à partir de 2002 Séries 600, 700



KITS DE VERROUILLAGE HYDRAULIQUE DE L'OUTIL

Kits adaptés aux chargeurs produits de 2005 à 2017, avec bras de largeur 900 mm (types US/DS)

Référence	Description	Cadre p.-outil	N° de série	Pour : QUICKE	Pour : TRIMA	Connexion tracteur <-> chargeur
5215260	Kit Q-Lock	Euro	<- 7332743	Q20 – Q56	+1.0 – +4.3P	Caravane (rond – 7 broches)
5220690	Kit Q-Lock	Euro	7332744 ->			
5215261	Kit Q-Lock	Euro/SMS	<- 7332743			
5220696	Kit Q-Lock	Euro/SMS	7332744 ->	Q20 – Q56	+1.0 – +4.3P	Deutsch (rectangulaire – 8 broches)
5220520	Kit Q-Lock	Euro	<- 7332743			
5220691	Kit Q-Lock	Euro	7332744 ->			
5220521	Kit Q-Lock	Euro/SMS	<- 7332743			
5220697	Kit Q-Lock	Euro/SMS	7332744 ->			

Kits adaptés aux chargeurs produits de 2005 à 2017, avec bras de largeur 1040 mm (types DM)

Référence	Description	Cadre p.-outil	N° de série	Pour : QUICKE	Pour : TRIMA	Connexion tracteur <-> chargeur
5220692	Kit Q-Lock	Euro	7332744 ->	Q20 – Q78	+1.0 – +6.3P	Caravane (rond – 7 broches)
5215263	Kit Q-Lock	Euro	<- 7332743			
5220698	Kit Q-Lock	Euro/SMS	7332744 ->			
5215264	Kit Q-Lock	Euro/SMS	<- 7332743	Q20 – Q78	+1.0 – +6.3P	Deutsch (rectangulaire – 8 broches)
5220707	Kit Q-Lock	Euro/MX	7332744 ->			
5220693	Kit Q-Lock	Euro	7332744 ->			
5220522	Kit Q-Lock	Euro	<- 7332743			
5220699	Kit Q-Lock	Euro/SMS	7332744 ->			
5220523	Kit Q-Lock	Euro/SMS	<- 7332743			
5220708	Kit Q-Lock	Euro/MX	7332744 ->			

KITS SOFTDRIVE POUR QUICKE DIMENSION ET TRIMA SÉRIE PLUS

Référence	Description	Pour : N° de sérié	QUICKE	TRIMA	Année de Production	Connexion chargeur <-> tracteur	
5215233	Kit accumulateurs (sur côté +)	<- 7332743	Q20 – Q45	+1.0 – +3.0P	2005 – 2011	Caravane (rond – 7 broches)	
5220661	Kit accumulateurs (sur côté +)	7332744 ->					
5215234	Kit accumulateurs (sur côté +)	<- 7332743	Q50 – Q65	+4.0 – +5.0P			
5220665	Kit accumulateurs (sur côté +)	7332744 ->					
5215235	Kit accumulateurs (sur côté +)	<- 7332743	Q75	+6.0P			
5220672	Kit accumulateurs (sur côté +)	7332744 ->					
5215235	Kit accumulateurs (sur côté +)	<- 7332743	Q85	+7.0P			
5220673	Kit accumulateurs (sur côté +)	7332744 ->					
5220661	Kit accumulateurs (sur côté +)	7332744 ->	Q21 – Q49	+1.1 – +3.4P	2011 – 2017		
5220665	Kit accumulateurs (sur côté +)	7332744 ->					
5220672	Kit accumulateurs (sur côté +)	7332744 ->	Q76, Q78	+6.1P, +6.3P			
5220673	Kit accumulateurs (sur côté +)	7332744 ->					
5220576	Kit accumulateurs (sur côté -)	À ajouter à tous les kits listés ci-dessus				2005 – 2011	Deutsch (rectangulaire – 8 broches)
5220538	Kit accumulateurs (sur les deux côtés)	<- 7332743	Q20 – Q45	+1.0 – +3.0P			
5220663	Kit accumulateurs (sur les deux côtés)	7332744 ->			Q50 – Q65	+4.0 – +5.0P	
5220539	Kit accumulateurs (sur les deux côtés)	<- 7332743	Q75	+6.0P			
5220667	Kit accumulateurs (sur les deux côtés)	7332744 ->			Q85	+7.0P	
5220540	Kit accumulateurs (sur les deux côtés)	<- 7332743	Q21 – Q49	+1.1 – +3.4P			2011 – 2017
5220674	Kit accumulateurs (sur les deux côtés)	7332744 ->					
5220540	Kit accumulateurs (sur les deux côtés)	<- 7332743	Q51 – Q68	+4.1 – +5.3P			
5220675	Kit accumulateurs (sur les deux côtés)	7332744 ->					
5220663	Kit accumulateurs (sur les deux côtés)	7332744 ->	Q76, Q78	+6.1P, +6.3P			
5220667	Kit accumulateurs (sur les deux côtés)	7332744 ->					
5220674	Kit accumulateurs (sur les deux côtés)	7332744 ->	Q88	+7.3P			
5220675	Kit accumulateurs (sur les deux côtés)	7332744 ->					
60018952	Kit interrupteur	À ajouter aux kits listés ci-dessus si nécessaire					

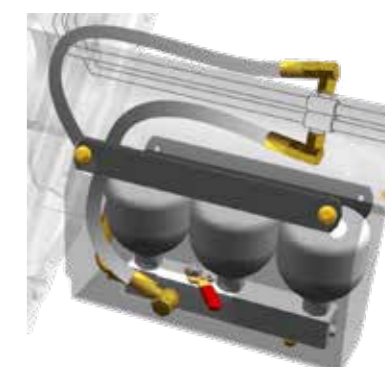
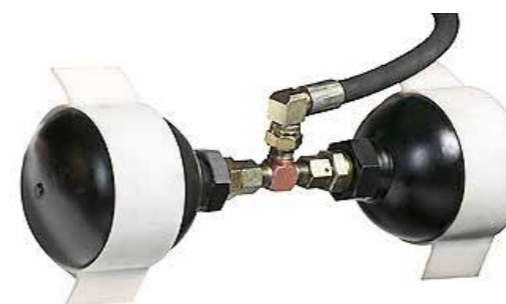
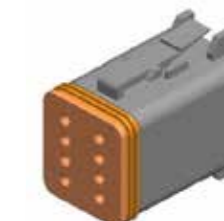

KITS DE SUSPENSION POUR LES CHARGEURS PRODUITS AVANT 2005

Référence	Description	QUICKE
314010	Kit Softdrive	Q310 – Q660
314070	Kit Softdrive	Q465, Q675 – Q695
5048136	Kit Softdrive	Q710 – Q750, Q910 – Q940, Q960, Q1060
5048137	Kit Softdrive	Q760, Q770, Q950, Q970 – Q990, Q1050 – Q1085 (sauf Q1060)

Référence	Description	TRIMA
20375021	FLD800/Plusdrive	Séries 200, 300 et 400 jusqu'à 2002
20375023	FLD800/Plusdrive	Séries 200, 300 et 400 à partir de 2002



DENTS

Nous sommes en mesure de vous proposer la dent idéale pour votre outil grâce à notre propre sélection. Toutes les dents offrent une résistance optimale à l'usure.

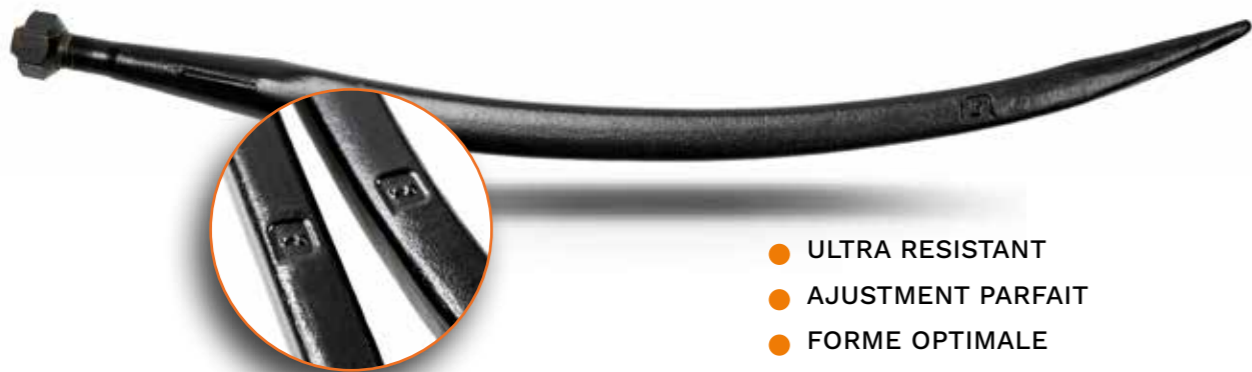

- ULTRA RESISTANT
- AJUSTMENT PARFAIT
- FORME OPTIMALE

Dents	N° de pièce	Description	Longueur	Filetage	Adapté à
	5068114-17 repl. 5068003-17	Dent conus 2, droite	820	M30 x 2	Bale Fork, Bale Fork Mk 1 / S+ / M / L / L+ / XL+, Silocut, Silocut SE / SG / MG
	5068120-17 repl. 5068004-17	Dent conus 2, droite	1240	M30 x 2	Bale Fork, Bale Fork Mk 1 / S+ / M / L / L+ / XL+, Square Bale Fork, Bale Spike, Flexibal, Silopush, Silopush HX, Manure Fork XL
	5068006-17	Dent conus 1, droite	680	M20 x 1,5	Multi Bale, Silograb MK2, Stone fork (ancienne version)
	5068010-17	Dent conus 2, droite	985	M30 x 2	MultiBale, Universal Fork, Silopush, Stone fork Silograb XL, Silocut XL, manure fork XL
	5068015-1	Dent conus 1, coudée	820	M24 x 2	Silocut, Silocut MG
	5068017	Dent, droite	940	M22 x 1,5	DB 4000
	5068018	Dent, courbée	680	-	Multibenne MB
	5068109-17 repl. 5068101-17	Dent conus 1, droite	810	M20 x 1,5	RSB 1200, Bale Spike, Manure Fork, Silograb, Silograb (-2010), Silograb S+
	5068112-17 repl. 5068102-17	Dent conus 1, courbée	680	M20 x 1,5	Multibenne, Multibenne M+/XL, Multigrab Silograb, Silograb (-2010)/MK2 (repl. dent 5068008), Silograb M+/XL
	5068117-17 repl. 5068107-17	Dent conus 3, droite	820	M33 x 2	Silocut SG
	1220103	Dent, courbée	460	-	DB 2115, DB 2050, DB 2160, DB 2120, DB 3250
	60034749	Dent à souder, droite	949	-	Silograb XL, Silocut XL
	60034750	Dent à souder, droite	1169	-	Silograb XL
	60022809-17	Dent à souder, courbée	593	-	Multibenne XL, Silograb XL
	60022782-17	Dent à souder, courbée	685	-	Multibenne XL, Silograb XL
	60051290	Dent à souder, courbée	623	-	Silograb S+, Multibenne S+



DENTS DE BENNE

Nos dents de benne ont été spécialement conçues pour nos bennes afin qu'elles s'adaptent parfaitement à leur bord d'attaque et offrent la plus grande longévité. Leur traitement thermique est optimisé pour une résistance maximale à l'usure.



Référence	Description	Taille	Pour
60047175-22	Dent, orange	Pour lame d'usure de 18 mm	Bennes SM+, HDXL 220 / 240 / 260
60036690-22	Dent, orange	Pour lame d'usure de 20 mm	Bennes SL+, HDXL 270 / 290
5011559	Ecrou (2 par dent)	M20 x 2,5	SM+ / SL+ / SXL+ / HDXL
5002220	Vis (2 par dent)	M20 x 70	SM+ / SL+ / HDXL
5002212	Vis (2 par dent)	M20 x 90	SXL+
5013127	Rondelle (2 par dent)	BRB 21 x 36 x 3	SM+ / SL+ / SXL+ / HDXL
11260142	Dent à souder	N/D	Benne multifonctions MPT
60036805-22	Dent, orange	Pour lame d'usure de 25 mm	Bennes SXL+

LAMES D'USURE

Vous trouverez ci-dessous une liste de nos lames d'usure en acier trempé, spécialement conçues pour nos outils. D'autres lames d'usure sont disponibles, en polyuréthane ou dentelées, entre autres. Consultez notre catalogue en ligne www.parts.quicke.nu pour de plus amples informations.

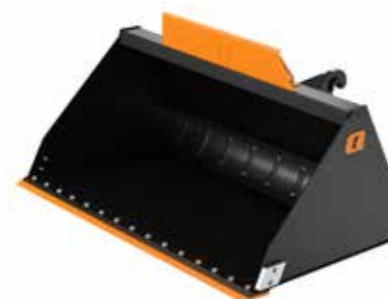

Référence	Largeur	Pour
11255535Q	160 cm	Bennes SM+ / GM+ / GL+ / GXL+ / VL+
11255493Q	180 cm	
11255494Q	200 cm	
11255495Q	220 cm	
11255496Q	240 cm	
11255497Q	260 cm	
11255659Q	245 cm	Bennes VXL+
11255660Q	265 cm	
11255661Q	285 cm	
11255662Q	305 cm	
11255782Q	220 cm	Bennes SL+ / HDXL
11255783Q	240 cm	
11255784Q	260 cm	
11255785Q	270 cm	
11255786Q	290 cm	

Référence	Largeur	Pour
11255524Q	90 cm	Bennes GS+ / Multibenne S+
11255525Q	100 cm	
11255527Q	120 cm	
11255528Q	140 cm	
11255529Q	160 cm	

Référence	Largeur	Pour
11254153Q	185 cm	Powergrab / Multibenne XL
11254154Q	210 cm	Powergrab / Multibenne XL
11254155Q	240 cm	Powergrab
11254156Q	260 cm	Powergrab
11254826Q	230 cm	Multibenne XL
11254998Q	250 cm	Multibenne XL
60017070	220 cm	Powergrab XL
60016528	240 cm	
60016909	260 cm	
60017116	280 cm	

Tous les kits contiennent :
Lame d'usure en acier trempé HB500 + écrous + vis + rondelles

LAMES DU SILOCUT

Pour un désilage plus efficace, il est recommandé d'utiliser des lames tranchantes. Une coupe nette assure une excellente étanchéité à l'air et empêche la formation de chaleur, ce qui est déterminant pour la qualité de l'ensilage. De plus, moins d'ensilage est utilisé compte tenu de la diminution des déchets. C'est pourquoi Ålö propose dès à présent des lames boulonnées et trempées assurant une efficacité optimale.



N° de pièce	11262627-22	11262628-22	11262629-22	60014466-22	5050610
Description	Lame de coin, côté gauche	Lame de coin, côté droit	Lame centrale	Lame centrale	Vis Mf6s 12 x 20 8,8
Pour	Silocut SG (2014 08 -), M+ Silocut XL (2018 -), XL+	Silocut SG (201408 -), M+ Silocut XL (2018 -), XL+	Silocut SG (201408 -), M+ Silocut XL (2018 -), XL+	Silocut SG 175	Silocut SG (201408 -), M+ Silocut XL (2018 -), XL+

N.B. Pour les lames de remplacement pour d'anciens modèles Silocut, consultez notre visualiseur de pièces de rechange accessible via les sites web: www.quicke.nu et www.trima.nu

AXES DE VERROUILLAGE DE FOURCHE À PALETTE



N° de pièce	Description	N° de pièce	Description	Remarques
11262357	Axe de verrouillage	11260629	Kit de verrouillage à ressort fourches à palettes	Remplacer ces quatre éléments 841132, 1101017, 501303 et 5016106 par 11260629

CROCHETS

Crochets soudés. Euro, Type 3 et SMS.



N° de pièce	Description	N° de pièce	Description	N° de pièce	Description	N° de pièce	Description
10830555Q	Crochets soudés, Euro	10830105	Crochets soudés, Ålö type 3	10830440	Crochets soudés, Trima SMS (5)	830567	Crochets soudés, Euro

SÉCURITÉ DE VÉRIN

Pour une sécurité accrue, nous recommandons de monter la sécurité de vérin de levée lors de toute intervention de maintenance.

N° de pièce	Description
4500930	Sécurité de vérin courte L = 410 mm
4501259	Sécurité de vérin longue L = 510 mm



PIÈCES D'ORIGINE PAR QUICKE



PROTEGEZ VOTRE MATÉRIEL

Les pièces d'origine sont les mêmes que celles qui ont été montées sur votre matériel lors de sa production, assurant ainsi un montage parfait. Ceci réduit le risque de dommage ultérieur pouvant générer une immobilisation de votre matériel, empêchant la réalisation habituelle de vos travaux.

EVITER L'IMMOBILISATION

Il est primordial que les dimensions et qualités des pièces soient optimales. Les analyses de pièces concurrentes adaptables ont montré que nos pièces d'origine Quicke sont de qualité bien supérieures et réduisent le risque d'immobilisation de votre matériel. Vous diminuerez vos dépenses dans des réparations imprévues, et les intervalles d'entretien prévus seront préservés.

LIVRAISON RAPIDE

Pour assurer un niveau de service optimal, nous disposons de plusieurs dépôts de pièces, ainsi qu'un service de distribution élaboré tout autour du monde. Pour de plus amples informations, rendez vous sur www.quicke.nu et www.trima.nu

VOUS POUVEZ OBTENIR NOS PIÈCES DE RECHANGE RAPIDEMENT MEME QUAND VOUS ETES LOIN !

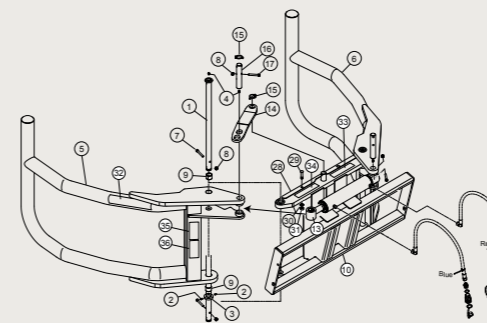

Nos pièces de rechange sont disponibles à proximité de chez vous, du plus petit détail sur un outil jusqu'aux pièces volumineuses. Notre réseau de distribution international vous garantit la proximité de nos pièces, quelque soit le lieu où vous êtes.

Tout ce que vous avez à faire est de contacter votre distributeur local.

Original Parts by Quicke

Original Parts by Quicke

Ålö AB**Member of JOST Agriculture**

Brännland 300, SE-901 37 Umeå, Sweden

Tél : +46 (0)90 17 05 00

marketing@alo.se

www.quicke.fr

Version February 2023

CLIMATE
COMPENSATED
PAPER

Certains produits peuvent ne pas être disponibles sur tous les marchés. Travailler avec des chargeurs frontaux et leurs outils présente des risques. De graves blessures corporelles et de sérieux dégâts matériels peuvent survenir suite à toute mauvaise utilisation. Prêtez bien attention à votre environnement, faites preuve de bon sens et conformez-vous aux lois et réglementations locales. Veuillez à toujours lire attentivement le manuel d'instruction fourni. Utilisez uniquement des pièces de rechange et des accessoires d'origine. La gamme de produits Ålö est en développement continu. Nous nous réservons le droit de modifier à tout moment les spécifications, les prix et les versions des produits sans que cela n'entraîne d'obligation particulière de notre part.

®, ™ Marques de commerce de Ålö AB.